

PRODUCT TECHNICAL DATASHEET

# B71/BCHP/BOX



CÓDIGO	DESCRIPCIÓN	UNIDADES/PALLET
B71/BCHP/BOX	Kit tarjeta de conexión y cargador de baterías para controlador digital Brushless B70/1DCHP - B70/1THP - EDGE1/BOX a 36V DC. Completo de recipiente plástico, excluidas las baterías.	

ESPECIFICACIONES TÉCNICAS PRODUCTO	
Alimentación línea	16V AC ... 24V AC
Temperatura de funcionamiento	-20°C +55°C
Potência máxima absorvida	15W
Tensão nominal de carga	27.6 V DC
Tensão mínima de batería para autoprotecção	19.5 V DC
Corrente de carga	400 mA
Peso del producto embalado (Kg)	2.3

# MEDIDAS

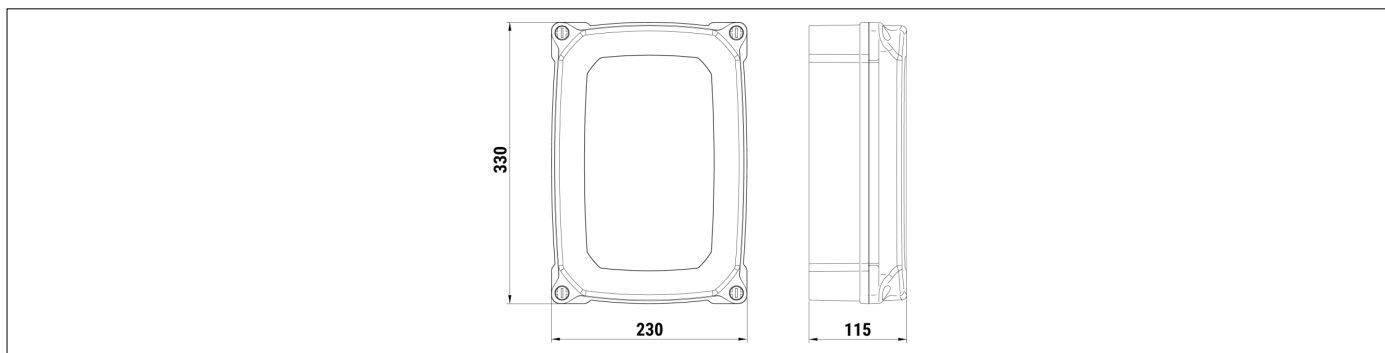

# PRODUCTOS ACCESORIOS

Baterías, Cargadores y  
Inverter